

※ご使用前にこの説明書を良くお読みになり十分に理解してください。
Before beginning assembly, please read these instructions thoroughly!

3D レーシングクラッチアッセンブリ (RRR Evo.) 3D Racing Clutch Assy (RRR Evo.)



取扱説明書
INSTRUCTION SHEET
No.VZW229

この取扱説明書と、キットの組立／取扱説明書を合せてお読みください。
Before installation, please carefully read and follow the instructions on this sheet in conjunction with the instruction manual in your kit.

説明書に使われているマーク
Symbols used throughout this instruction manual, comprise:

ネジロック剤を塗る。
Apply threadlocker (screw cement).

別購入品。
Must be purchased separately!

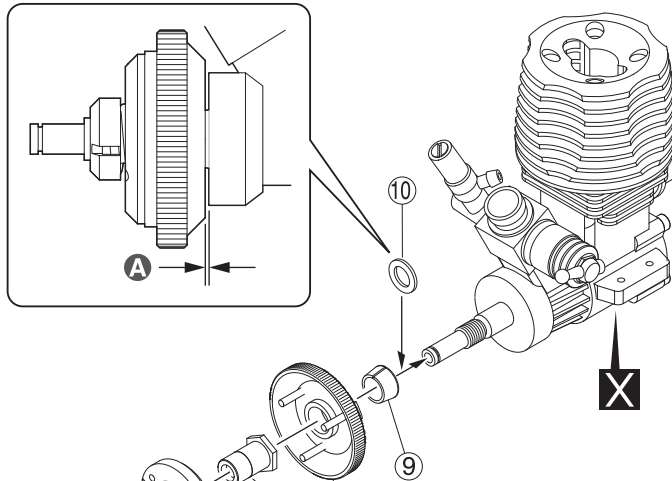
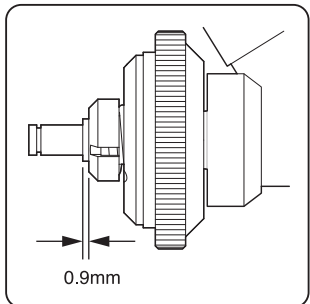
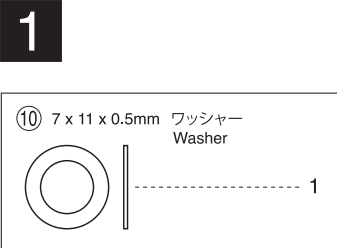

A パイロットナットをしめた時ここに隙間ができない時は、付属のワッシャーを入れる。
If no gap exists when pilot nut is tight insert insert washer included in kit.

※ このクラッチ設定は競技用ハイパワーエンジンに対応した数値になっております (OS12XZ, ORION ALPHA 12等)。うまく動力が伝わらない場合は0.1~0.2mmナットを緩めてください。
This clutch setting is for high- power competition level engines (OS12XZ, ORION ALPHA 12 etc) If power is not being transferred efficiently, loosen nut 0.1-0.2mm.

※ このキットは、SGシャフト (パイロットシャフト)仕様専用です。
SG Shaft (Pilot shaft) Type.

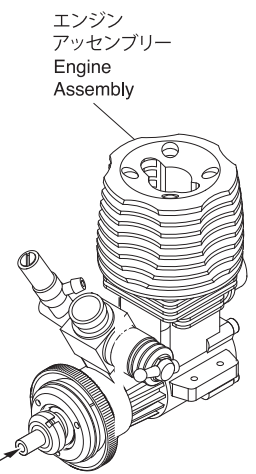
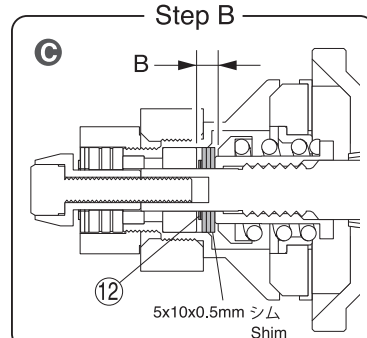
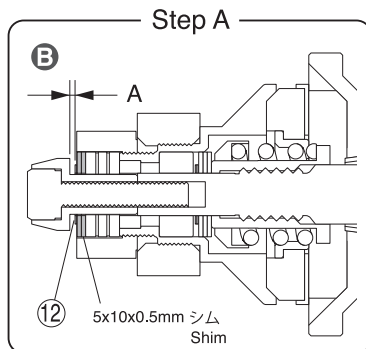
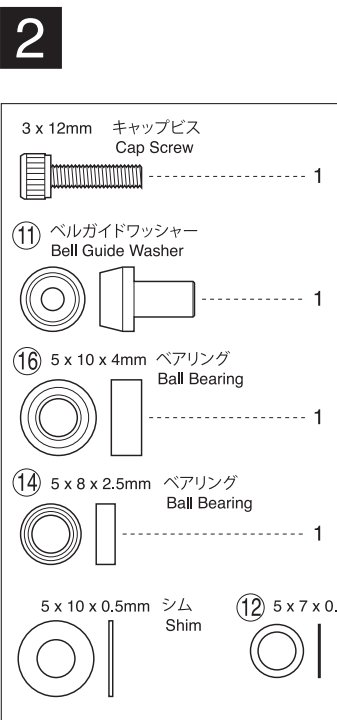

B キャップビスをしめきった後、Aのすきまが0.4mmになるように、⑫ 5x7x0.2mmシムと5x10x0.5mmシムで調節する。
After tightening the cap screw adjust the gap at A to 0.4mm with ⑫ 5x7x0.2mm shim and 5x10x0.5mm shim.

C Aの後、一旦3mmキャップビスを外し、クラッチベルを外し、Bのすきまがなくなりクラッチベルのガタがなくなるまで5x10x0.5mmシムと⑫ 5x7x0.2mmシムをBに入れる。
Remove clutch bell and add 5x10x0.5mm & ⑫ 5x7x0.2mm shim to B so that there is no gap and clutch bell turns freely.

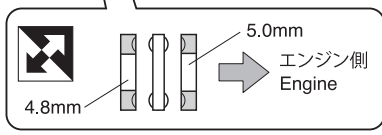

スペアパーツ SPARE PARTS

★ FOR JAPANESE MARKET ONLY.

品番 No.	パーツ名 Part Names	内容 (キーNo.と入数) Quantity	★定価 (税込)	品番 No.	パーツ名 Part Names	内容 (キーNo.と入数) Quantity	★定価 (税込)
VZW229	3D レーシングクラッチアッセンブリー (RRR Evo) 3D Racing Clutch Assy (RRR Evo)	①②③④⑤⑦⑧⑨⑩ ⑪⑬⑭⑮⑯ x 1 ⑥ x 3 ⑫ x 10	8925	BRG001	シールドベアリング(5x10x4)4入 Shield Bearing(5x10x4)4Pcs	⑯ x 4	1050
VZW229-01	3D レーシングフライホイール (φ33/RRR Evo) 3D Racing Clutch Flywheel (φ33/RRR Evo)	⑧ x 1	2205	BRG002	シールドベアリング(5x8x2.5)4入(96997) Shield Bearing(5x8x2.5) 4Pcs	⑭ x 4	1050
VZW229-02	3D レーシングクラッチウェイト (RRR Evo) 3D Racing Clutch Weight (RRR Evo)	⑥ x 3	1785	BRG103	スラストベアリング(4.8x10x4)1入り Thurust Bearing(4.8x10x4)1Pcs	⑬ x 1	1050
VZW229-03	3D レーシングクラッチシュー (RRR Evo) 3D Racing Clutch Shoe (RRR Evo)	④ x 1	1470	FM353	スプリングナット Spring Nut	① x 1	263
VZW229-04	3D レーシングクラッチプレート (RRR Evo) 3D Racing Clutch Shoe (RRR Evo)	⑤ x 1	683	FM432	クラッチスプリング(φ1.9x1.5巻き) Clutch Spring(1.9x1.5)	② x 1	315
VZW229-05	3D レーシングクラッチスプリングホルダー (RRR Evo) 3D Racing Clutch Spring Holder (RRR Evo)	③ x 1	420	97015	テーパコレット(7mm/H=5.0/UM213) Taper Collet(7mm/H=5.0/UM213)	⑨⑩ x 1	263
VZW229-06	3D レーシングクラッチベル (RRR Evo) 3D Racing Clutch Bell (RRR Evo)	⑮ x 1	1365	96643	5x7mmシムセット 5x7mm Sim Set	⑫ x 10	473
VZW229-07	3D レーシングベルガイドワッシャー (RRR Evo) 3D Racing Clutch Bell Guide Washer(RRR Evo)	⑪ x 1	420				
VZW222-02	フライホイールナット(SPクラッチ用L=14.5/RRR/RRR Evo.) Flywheel Nut(for SP Clutch/L=14.5/RRR/RRR)	⑦ x 1	525				

オプションパーツ OPTIONAL PARTS

★ FOR JAPANESE MARKET ONLY.

品番 No.	パーツ名 Part Names	内容 (キーNo.と入数) Quantity	★定価 (税込)	品番 No.	パーツ名 Part Names	内容 (キーNo.と入数) Quantity	★定価 (税込)	
80160	クラッチスプリングアジャストツール(TSW5) Tool for Adjusting Clutch Spring(TSW5)	1目盛(0.05mm) Scale(0.05mm)	1575	VZW066-22	1速スチールギヤ(0.8M/22T)(RRR&FW05) 1st Steel Gear(0.8M/22T)(for RRR&FW05)	コース・レイアウト等に 合わせて使用してください。 Select the number of teeth, depending on the circuit.	630	
VZ115-20	1速ギヤ(0.8M/20T)(RR/Evo/FW-05R) 1st Gear(0.8M/20T)(for RR/Evo/FW-05R)	コース・レイアウト等に 合わせて使用してください。 Select the number of teeth, depending on the circuit.	525	VZW066-23	1速スチールギヤ(0.8M/23T)(RRR&FW05) 1st Steel Gear(0.8M/23T)(for RRR&FW05)		630	
VZ115-21	1速ギヤ(0.8M/21T)(RR/Evo/FW-05R) 1st Gear (0.8M/21T)(for RR/Evo/FW-05R)		525	VZW215-15	1速スチールギヤ(0.8M/15T)(RRR) 1st Steel Gear(0.8M/15T)(for RRR)		630	
VZ115-22	1速ギヤ(0.8M/22T)(RR/Evo/FW-05R) 1st Gear(0.8M/22T)(for RR/Evo/FW-05R)		525	VZW215-16	1速スチールギヤ(0.8M/16T)(RRR) 1st Steel Gear(0.8M/16T)(for RRR)		630	
VZ115-23	1速ギヤ(0.8M/23T)(RR/Evo/FW-05R) 1st Gear(0.8M/23T)(RR/Evo/FW-05R)		525	VZW215-17	1速スチールギヤ(0.8M/17T)(RRR) 1st Steel Gear(0.8M/17T)(for RRR)		630	
VZ214-15	1速ギヤ(0.8M/15T/RRR) 1st Gear(0.8M/15T/RRR)		525	VZW230-16	1速ハードギヤ (0.8M/16T/RRR Evo/SR) 1st Hard Gear (0.8M/16T/RRR Evo/SR)		840	
VZ214-16	1速ギヤ(0.8M/16T/RRR) 1st Gear(0.8M/16T/RRR)		525	VZW230-17	1速スチールギヤ(0.8M/17T)(RRR) 1st Hard Gear (0.8M/17T/RRR Evo/SR)		840	
VZ214-17	1速ギヤ(0.8M/17T/RRR) 1st Gear(0.8M/17T/RRR)		525	VZW231-21	2速ハードギヤ (0.8M/21T/RRR Evo./SR) 2nd Hard Gear (0.8M/21T/RRR Evo./SR)		840	
VZW066-20	1速スチールギヤ(0.8M/20T)(RRR&FW05) 1st Steel Gear(0.8M/20T)(for RRR&FW05)		コース・レイアウト等に 合わせて使用してください。	630	VZW231-22		2速ハードギヤ (0.8M/22T/RRR Evo./SR) 2nd Hard Gear (0.8M/22T/RRR Evo./SR)	840
VZW066-21	1速スチールギヤ(0.8M/21T)(RRR&FW05) 1st Steel Gear(0.8M/21T)(for RRR&FW05)		Select the number of teeth, depending on the circuit.	630	VZW231-23		2速ハードギヤ(0.8M/23T/RRR Evo./SR) 2nd Hard Gear (0.8M/23T/RRR Evo./SR)	840

※平成21年12月15日現在。

メーカー指定の純正部品を使用して
安全にR/Cを楽しみましょう。

京商ホームページ
www.kyosho.com

京商株式会社

〒243-0034 神奈川県厚木市船子153

●ユーザー相談室直通電話 046-229-4115

お問い合わせは：月曜～金曜（祝祭日を除く）13：00～19：00

※製品改良のため、予告なく仕様を変更する場合があります。
*SPECIFICATIONS ARE SUBJECT TO CHANGE WITHOUT NOTICE.
© Copyright 2009 KYOSHO CORPORATION / 禁無断転載複製

80110912-1 PRINTED IN JAPAN