

※組立てる前にこの説明書をよくお読みになり十分に理解して下さい。

# REFLEX™ 12

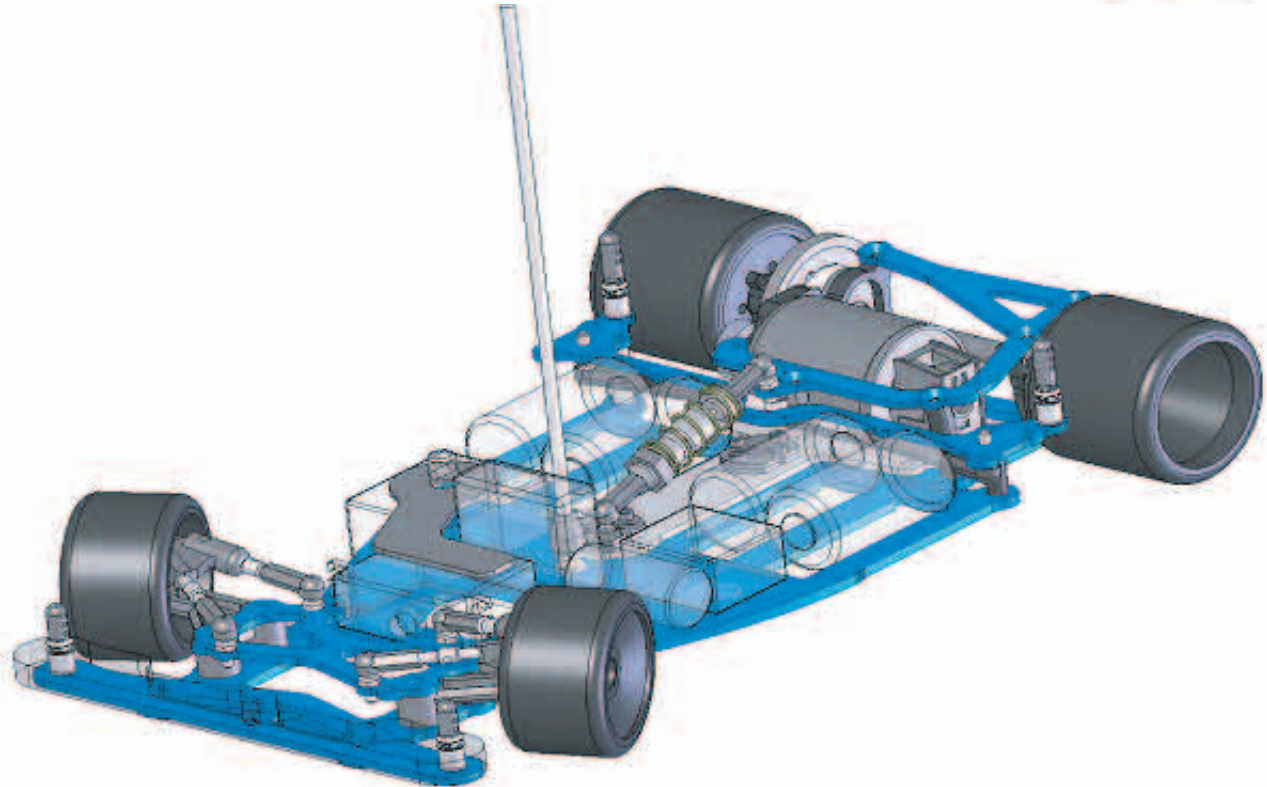

INSTRUCTION MANUAL 組立／取扱説明書

 **TRINITY** 

1/12TH SCALE ON-ROAD CAR KIT

**⚠ 安全のための注意事項** この無線操縦模型は玩具ではありません。

- この商品は高い性能を発揮するように設計されています。組立に不慣れな方は、模型をよく知っている人にアドバイスを受け、確実に組立て下さい。
- 小さい部品があるので、組立作業は、必ず幼児の手の届かない場所で行って下さい。
- 動かして楽しむ場所では万一の事故を考えて、安全を確認してから責任を持って楽しみ下さい。
- 組立てた後も、説明書がいつでも見れるように、大切に保管して下さい。

※本書の無断複写（コピー）は禁じられています。  
※製品改良の為、予告なく仕様を変更する場合があります。  
© KYOSHO 2003

**KYOSHO**®  
THE FINEST RADIO CONTROL MODELS

No. TRI90500

## キットの他に揃えるもの

### 必要な道具

- 六角レンチ (0.050、1/16、3/32) ※キット付属品

#### オプション

- ・プロレンチ 0.050 (No. RC2063)
- ・プロレンチ 1/16 (No. RC2064)
- ・3/32インチ六角ドライバー (No. RC2065)

- 3/16、1/4ナットドライバー

#### オプション

- ・プロナットレンチ 3/16 (No. RC2071)
- ・プロナットレンチ 1/4 (No. RC2075)
- ・クワッドレンチ (No. RC7020)

- 平ヤスリ
- 両面テープ
- ホビーナイフ

- 瞬間接着剤
- グラステープ

### 必要な部品

- バッテリー

- ・VISマッチドTEAM 4セルバラ Ni-MH3300 GOLD PEAK

- モーター

- ・TRINITY D5モディファイドモーター  
(No. D5107~D5210)

- 64ピッチ ピニオンギヤ

- 2チャンネルプロポ (小型サーボ+アンプ)

※4セル対応品に限る。

- サーボセイバー (No. XR36)

- 1/12スケールボディ

- ・"T-310"ボディ Light Weight (No. TRI39701)

## 組立前の準備

- この説明書をよく読み、よく理解してから作業を始めて下さい。
- パーツは各ステップごとにおよそ分けられていますので、混乱を防ぐ為にも、必要となった時にパーツ袋を開けてください。
- パーツは小さな容器にあけ、紛失しないようにタオルの上で作業をする事をおすすめします。
- ナイロンパーツにねじこむ時は締めすぎにご注意下さい。アルミビスも締めこみには注意して下さい。
- ナイロンパーツにはバリがある事がありますので、ホビーナイフで取り除いて下さい。
- グラファイトシャーシの尖った角をヤスリを使って削って下さい。特にシャーシの前部とバッテリーを固定するグラステープを貼る所は重要です。また、削った部分には瞬間接着剤を塗る事により、アクシデントでシャーシが剥離する事を防ぎます。

## 取扱いの注意



**次のような時、場所では走らせない。思わぬ事故の原因になります。**

- 周囲に人がいなくて、広い安全な場所で！
  1. 自動車道路では走らせない。
  2. 近くに小さな子供がいたり、人の多い場所では走らせない。
  3. 民家の近くや公園などでは走らせない。
  4. 室内や狭いところでは走らせない。  
※人にケガをさせる原因になります。また、物をこわしたり、他人の迷惑になります。
- プロポ関係の電池残量は常にチェックする。  
電池が減ってくると電波の送・受信が弱くコントロールができなくなり、暴走や衝突の原因になります。
- 近くで無線操縦模型を楽しんでいる人がいる。  
同じバンドでの同時走行はできません。電波が混信して、コントロールができなくなり、暴走や衝突の原因になります。
- 車の動きがおかしい?とき。  
すぐに走行を中止しておかしい原因を調べる。原因不明のまま走行させると、思わぬ故障や事故の原因になります。



**事故やケガ等の危険防止の為、次のことを必ずお守り下さい。**

- 回転している部分に、指や物などを入れない。  
高速回転しているので、ケガの原因になります。
- 走行直後は、モーター。バッテリー周辺は高温になっているので、すぐには触らない。  
ヤケドの原因になります。
- バッテリーをショートさせない。
  1. 分解、改造は絶対にしない。
  2. コードが、回転部分に接触しないようにする。
- バッテリーを充電する時は、バッテリー及び充電器の説明書をよく読んで正しく行う。  
すぐに走行を中止しておかしい原因を調べる。原因不明のまま走行させると、思わぬ故障や事故の原因になります。
- バッテリーには、有害重金属が使用されている。  
火中に投げ入れると、破損等の原因になります。
- 不要になったバッテリーは、捨てずに販売店に返却する。

# STEP A:



x2

ボールシート(アッパー)  
(Bag# TRI90550)



x2

ボールシート(ロア)  
(Bag# TRI90550)

ボールシートを1セット(アッパーとロアを各1個)  
図のように加工してください。

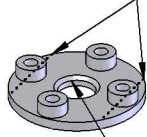

表面と裏面をカッターで軽くなぞり  
バリを取ってください。

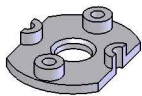

**A1**



x1

Tバー&ショックボール  
(Bag# TRI90550)



x1

Tバーボール(リア)  
(Bag# TRI90550)

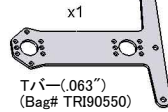

x1

Tバー(.063")  
(Bag# TRI90550)



x4

2-56x1/4" ボタンビス  
(Bag# TRI90550)

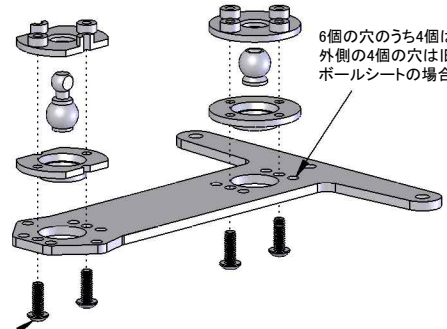

6個の穴のうち4個は使用しません。  
外側の4個の穴は旧型の長方形の  
ボールシートの場合に使用します。

ビスをいっぱいまで締めこんだら1/4回転ずつ緩めて、  
ボールがスムーズに動くように調整してください。

**A2**

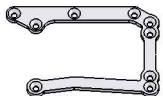

x1

リアシャーシ ロア  
(Bag# TRI90551)



x2

4-40x3/8" サラビス  
(Bag# TRI90552)



x2

Tバースペーサー .065"  
(Bag# TRI90553)



x2

4-40 ロックナット  
(Bag# TRI90552)

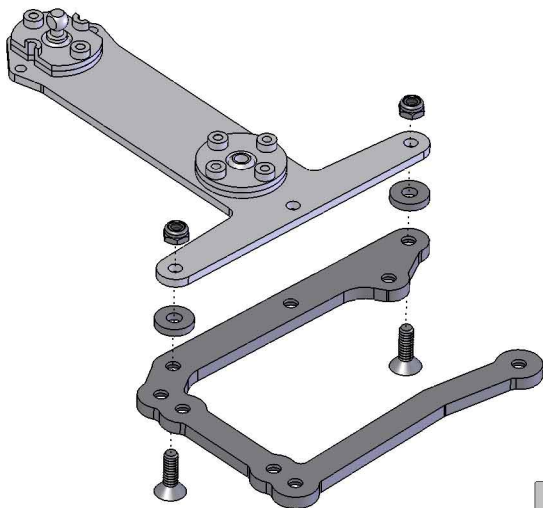

**A3**



x1

モータープレート  
(Bag# TRI90554)



x1

アクスルマウント(L)  
(Bag# TRI90555)



x1

リア アクスルステー(L)  
(Bag# TRI90556)



x6

4-40x1/4" サラビス  
(Bag# TRI90552)

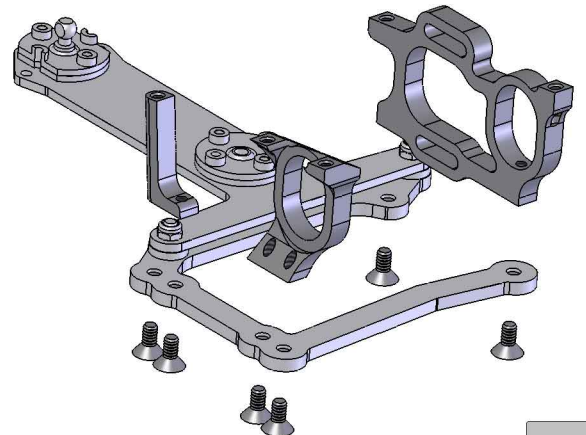

**A4**

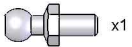

x1

4-40 ビロボール  
(Bag# TRI90557)



x1

4-40 ロックナット  
(Bag# TRI90552)



x2

4-40x1/4" サラビス  
(Bag# TRI90552)

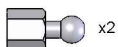

x2

ダンパーチューブボール  
(Bag# TRI90558)

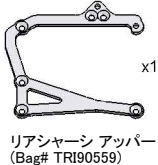

x1

リアシャーシ アッパー  
(Bag# TRI90559)

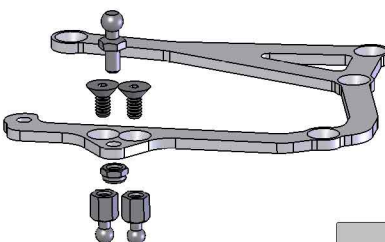

**A5**



x4

4-40x1/4" サラビス  
(Bag# TRI90552)





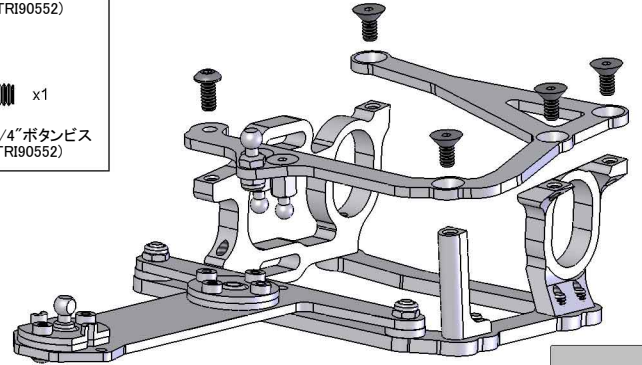

x1

4-40x1/4" ボタンビス  
(Bag# TRI90552)

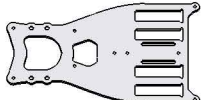

**A6**

メインシャシー (Bag# TRI90560) x1  
 4-40x1/2"サラビス (Bag# TRI90552) x1  
 4-40x1/4"サラビス (Bag# TRI90552) x1  
 シム .020" (Bag# TRI90550) x1  
 4-40 ロックナット (Bag# TRI90552) x1

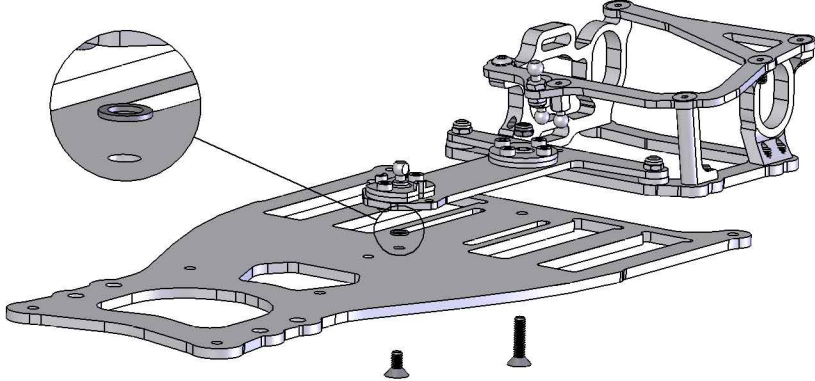

**A7**



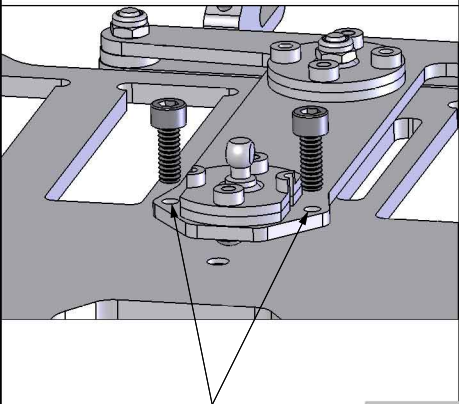

4-40x5/16"キャップビス (Bag# TRI90552) x2



ビスを差し込みやすくするために、  
 カッターなどで入り口を広げてください。

**A8**



**STEP B:**

4-40 ボールエンド (Bag# TRI90558) x2  
 ダンパーチューブ (Bag# TRI90558) x2  
 4-40x1/2"セットビス (Bag# TRI90558) x2

もう1セット同じように組み立ててください。



**B1**

2-56 ボールエンド (Bag# TRI90558) x2  
 ダンパースティック (Bag# TRI90558) x2  
 2-56x1/2"セットビス (Bag# TRI90558) x2

もう1セット同じように組み立ててください。

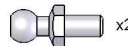

**B2**

リアクロスブレース (Bag# TRI90559) x1  
 4-40 ピンボール (Bag# TRI90557) x2  
 4-40 ロックナット (Bag# TRI90552) x2

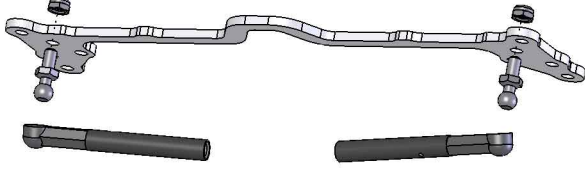

**B3**

アルミポスト .625" (Bag# TRI90556) x2  
 4-40x1/4"サラビス (Bag# TRI90552) x2

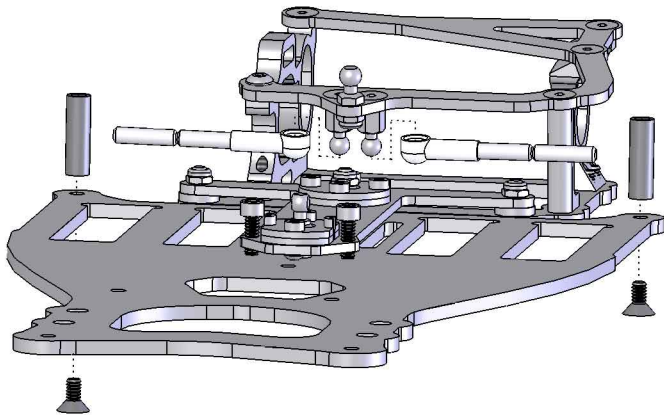

**B4**



4-40x1/4"ボタンビス (Bag# TRI90552) x2

付属している"パープルループ"をチューブに  
 差し込む前に塗ってください。

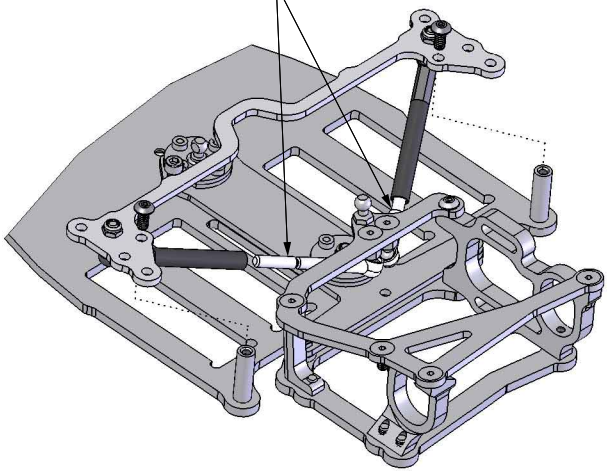

**B5**

**ダンパー**  
(Bag# TRI90561)

x1

65.5mm

8ページの「ダンパーの組立て」にもとづいて組み立ててください。

**B6**

## STEP C:

**ロアサーム**  
(Bag# TRI90562)

x2 (L&R)

**ロアアームボール**  
(Bag# TRI90562)

x2

**アッパーボールサポート**  
(Bag# TRI90562)

x2 (L&R)

**アッパーアームボール**  
(Bag# TRI90562)

x2

反対側も同じように組み立ててください。

**C1**

**8-32x5/8" サラビス**  
(Bag# TRI90552)

x4

**スペーサー .062"**  
(Bag# TRI90562)

x4

C4に進むまではビスを最後まで締めないでください。

直径が約46mmのタイヤの場合は標準のスペーサーを使用し、それより大きいタイヤを使用する場合はスペーサーを追加してください。

**C2**

**フロントサスプレース**  
(Bag# TRI90559)

x1

**4-40 ピロボール**  
(Bag# TRI90557)

x4

**4-40 ロックナット**  
(Bag# TRI90552)

x4

**C3**

**8-32 ナット**  
(Bag# TRI90552)

x4

フロントサスプレースを取り付けてから、C2で仮止めしておいたビスを最後まで締めてください。

**C4**

**アッパーアームサポート**  
(Bag# TRI90562)

x2

**4-40x.900" ターンバックル**  
(Bag# TRI90563)

x4

**4-40 ボールエンド**  
(Bag# TRI90563)

x4

10.9mm

14.0mm

反対側も同じように組み立ててください。

**C5**

**4-40x5/16" キャップビス**  
(Bag# TRI90552)

x2

標準の状態よりホイールクリアランスや舵角を稼ぐ場合には、この部分をカッターなどで削ってください。

**C6**

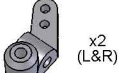
 x2 (L&R)  
 ステアリングブロック (Bag# TRI90562)

 x2  
 ステアリングブロック アクスル (Bag# TRI90562)

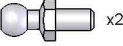
 x2  
 4-40 ビロボール (Bag# TRI90557)

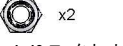
 x2  
 4-40 ロックナット (Bag# TRI90552)

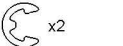
 x2  
 Eリング (Bag# TRI90562)

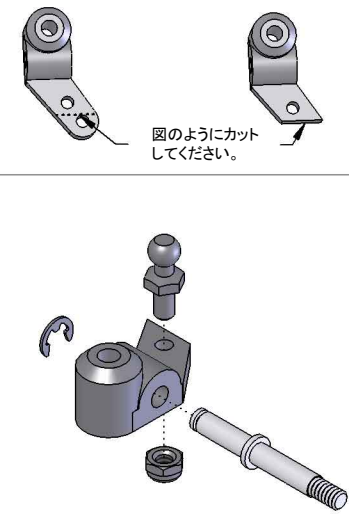

  
 図のようにカットしてください。  
 反対側も同じように組み立ててください。

**C7**

 x2  
 キングピン (Bag# TRI90562)

 x8  
 シム .010" (Bag# TRI90562)

 x2  
 フロントスプリング .022" (Bag# TRI90562)

 x2  
 Eリング (Bag# TRI90562)

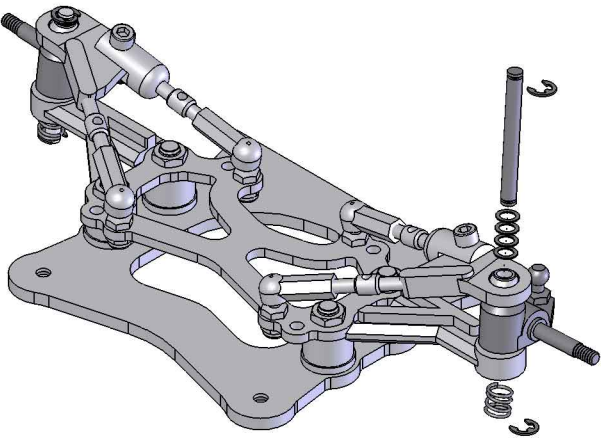

**C8**

**STEP D:**

 x2  
 4-40 ビロボール (Bag# TRI90557)

 x2  
 4-40 ロックナット (Bag# TRI90552)

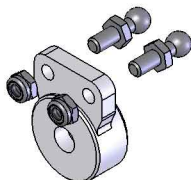

※キットにサーボセイバーは含まれていません。

**D1**

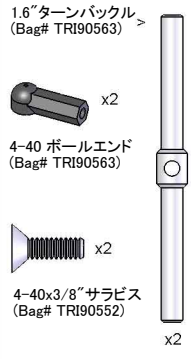
 x2  
 1.6" ターンバックル (Bag# TRI90563)

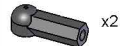
 x2  
 4-40 ボールエンド (Bag# TRI90563)

 x2  
 4-40x3/8" サラビス (Bag# TRI90552)

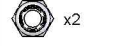
 x2  
 4-40 ロックナット (Bag# TRI90552)

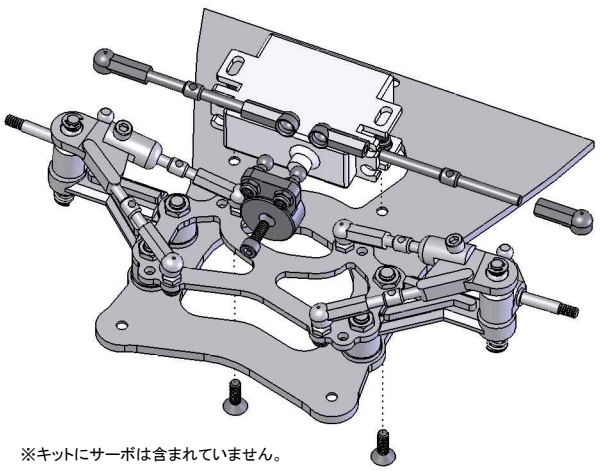

  
 この長さは目安になります。サーボやサーボセイバーの形状によって長さは変わります。  
 約53mm

※キットにサーボは含まれていません。

**D2**

**STEP E:**

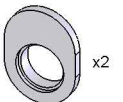
 x1  
 リア アクスルシャフト (Bag# TRI90564)

 x2  
 ハイトアジャスター (Bag# TRI90569)

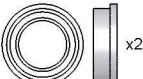
 x2  
 1/4x3/8 フランジベアリング (Bag# TRI90568)

 x1  
 レフト ホイルハブ (Bag# TRI90566)

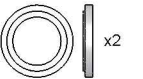
 x2  
 アクスルスペーサー .050" (Bag# TRI90565)

 x1  
 4-40x1/4" キャップビス (Bag# TRI90556)

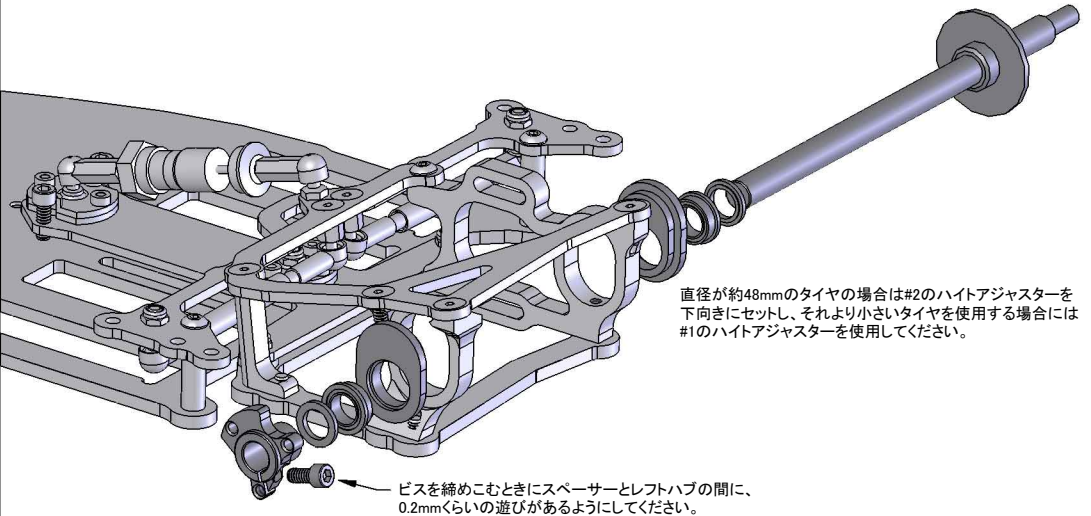
  
 直径が約48mmのタイヤの場合は#2のハイトアジャスターを下向きにセットし、それより小さいタイヤを使用する場合には#1のハイトアジャスターを使用してください。  
 ビスを締めこむときにスペーサーとレフトハブの間に、0.2mmくらいの遊びがあるようにしてください。

**E1**

スーパギヤのデフ穴に、付属のシリコンデフループを塗ってください。

**E2**

### STEP F:

**F1**

**F2**

### STEP G:

**G1**

**G2**

# B6 ダンパーの組立

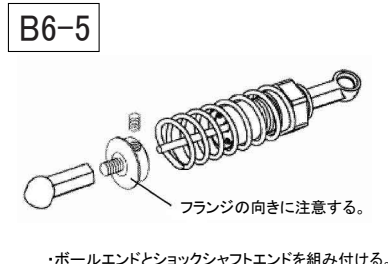
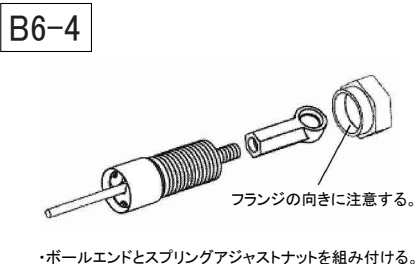
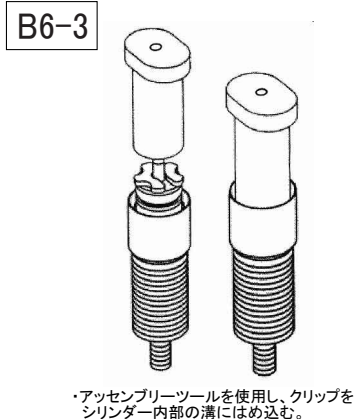
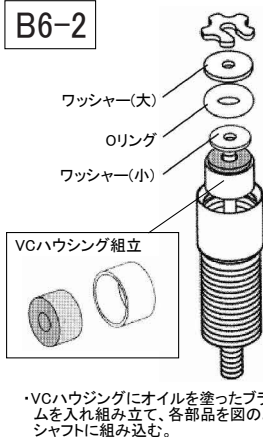
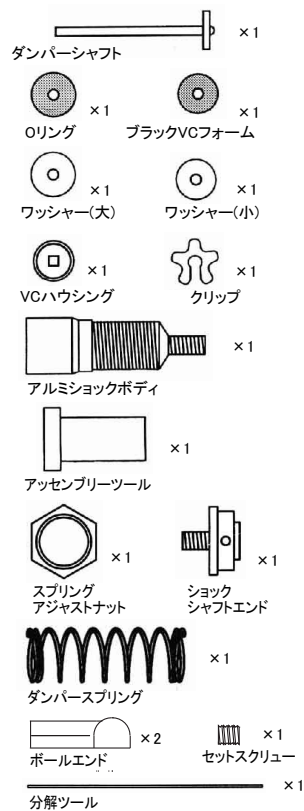

▶ B6-3でクリップをはめ込んだ後にダンパーシャフトを完全に押し込み、放した時にシャフトが戻れば完成です。戻らない時はオイルの量が不足しています。また、シャフトが完全に押し込めない時はオイルが入り過ぎです。

## STEP H:

- 1) スピードコントローラーを下記のように両面テープで貼り付けてください。
- 2) トランスポンダーの位置を決定してください。大きいタイプのトランスポンダーを付ける場合には、付属のトランスポンダーマウントをサーボの上に両面テープで固定してください。ダイレクトトランスポンダーはフロントプレート部に直接貼り付けると良いでしょう。
- 3) 受信機は下図のように貼り付けてください。受信機の位置が決まり、必要であれば下図のように受信機用外部電源を貼り付けます。
- 4) アンテナをアンテナマウントに入れ、4-40x3/8"サラビスでTバーの前にある穴に取り付けてください。アンテナ線を受信機からアンテナまで誘導し、Oリングとアンテナキャップを用いて固定してください。
- 5) 3mmのビスと付属のワッシャーを使用してモーターを取り付けます。モーターは上部から取り付けるようになっています。好みのピニオンギアを取り付けてバックラッシュを調整し固定してください。
- 6) サブCサイズの4セルバッテリーをグラステープなどで固定してください。
- 7) スピードコントローラーとバッテリー/モーターを半田かコネクターで接続してください。配線を短くしすぎてサスペンションの動きの妨げにならないように注意してください。
- 8) 好みのボディーを取り付けてください。(No.TRI39701 "T-310"ボディーを推奨します。)

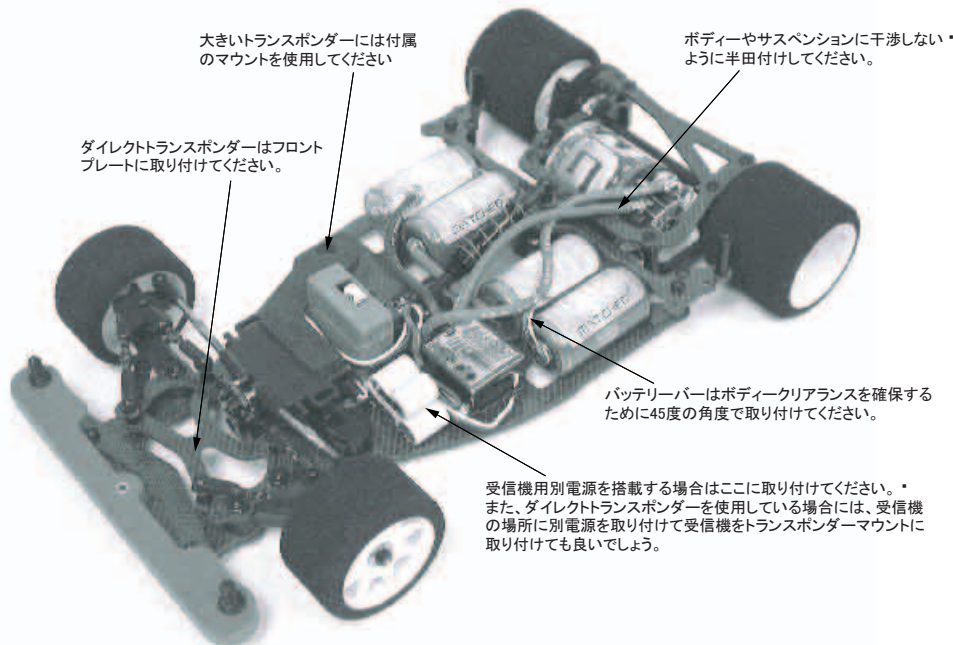



## セッティングとチューニング（1）

### ■キャンバー角の調整

平らな面に車を置き、シャーシを前から見てフロントタイヤの上部が約 $2^{\circ}$  内側に傾くようにアッパーアームのターンバックルを回して調整する。

（No. 56410：プレジジョンキャンバーゲージを使用することをおすすめします。）

次に実際にコースを走行させ、タイヤの減り方を見てコースにあったキャンバー角を調整します。

- ・フロントタイヤの外側が内側よりも減っていたらもう少しキャンバーを付ける。（ $2\sim 3^{\circ}$ ）
- ・フロントタイヤの内側が減っていたらキャンバー角を減らす。（ $0\sim 1^{\circ}$ ）



### ■ダンパーの調整

初めは車を浮かせている時にダンパースプリングにガタが出ない所までアジャストナットを締める。さらに締め込むと、リヤタイヤのトラクションが減っていき、よりステアリングの反応がよくなります。逆にゆるめていくと、リヤタイヤのトラクションが増え、ステアリングの反応は悪くなります。

### ■車高の調整

車高は走行中にシャーシが路面に擦らないギリギリまで下げて下さい。

シャーシのフロントとリアが平行になるようにタイヤ径やハイトアジャスターで調整して下さい。

よりステアリングを望むならば、フロントの車高を低くする。少ないステアリングを望むなら、フロントの車高を上げます。

## セッティングとチューニング（2）

### ■Tバーの調整

Tバーのツイークスクリュー（2本のキャップビス）により、シャーシのねじれを調整できます。平らな面の上にシャーシを置き、ロアブレースを下からシャシー中央をカッターナイフの刃で持ち上げます。Tバーの調整ができていれば、左右のタイヤは同時に持ち上がるはずですが、もし、そうでなければ最後に持ち上がったタイヤ側のツイークスクリューを締める必要があります。そして、反対側のツイークビスは全く同じ量だけ戻す必要があります。

両方のツイークスクリューは、常にシャーシに触れたままでなければなりません。

### ■オーバーステアにするには…

- ・柔らかいフロントスプリングを使う。
- ・リアのダンパーを固くする。
- ・フロントのキングピンのダンパーオイルを軽くする。
- ・シャーシのフロントの車高を低くする。
- ・キャンバー角を増やす。（最大 $3^{\circ}$ まで）
- ・Tバーの真中の固定ビスを取り付ける。

### ■アンダーステアにするには…

- ・固いフロントスプリングを使う。
- ・リアのダンパーを柔らかくする。
- ・フロントのキングピンのダンパーオイルを重くする。
- ・シャーシのフロントの車高を上げる。
- ・キャンバー角を減らす。（ $0\sim 1^{\circ}$ ）
- ・Tバーの真中の固定ビスを取り外す。

# スペアパーツ

★JAPANESE MARKET ONLY.

品番	品名/内容	★定価	★発送 手数料
TR190550	Tバーセット (.063)	1,300	200・ (一律)
	Tバー&ショックボール・ ×1 シム .020" ×5 Tバーボール (R) ×1 ピポットボールシート ×2 2-56x1/4"ボタンビス ×8 Tバー (.063") ×1		
TR190551	リアシャーシ ロア	1,800	
TR190552	ビスセット	4,000	
	8-32x5/8"アルミサラビス BK ×4 4-40x3/8"アルミサラビス BK ×15 4-40 ロックナット BK ×18 4-40x5/16"アルミキャップビスBK ×7 4-40x1/4"ボタンビス ×4 4-40x1/4"アルミサラビス BK ×22 8-32 アルミナット BK ×4 1/8"ワッシャー ×4 4-40x3/8"サラビス ×4 4-40x1/2"サラビス ×2 4-40x3/8"キャップビス ×6		
TR190553	Tバースペーサーセット	600	
	Tバースペーサー .040" ×3 Tバースペーサー .065" ×3 Tバースペーサー .090" ×3		
TR190554	モータープレート	2,200	
TR190555	アクスルマウント (L)	2,000	
TR190556	アクスルステー&ポストセット	1,800	
	アルミポスト .625" ×2 リアアクスルステー ×1		
TR190557	4-40 ピロボールセット	2,200	
	4-40 アルミピロボール BK ×12 4-40 アルミピロボール (M) BK ×4		
TR190558	ダンパーチューブセット	1,600	
	4-40 ボールエンド・ ×2 ダンパースティック ×2 ダンパーチューブ ×2 2-56x1/2"セットビス ×2 2-56 ボールエンド ×2 2-56ダンパーチューブボール・ ×2 4-40x1/2"セットビス ×2		
TR190559	アッパーシャシーセット	3,300	
	リアシャシー アッパー・ ×1 フロントサスブレース ×1 リア クロスブレース ×1		
TR190560	メインシャシー	7,500	
TR190561	VCSダンパーセット	2,800	
TR190562	フロントサスペンションセット	3,200	
	スペーサー .031" ×4 スペーサー .062" ×8 ロアサスアーム (L&R) ×1set ロアアームボール ×2 ステアリングブロック (L&R) ×1set キングピン ×2 Eリング (.125") ×10 シム .010" ×10 ステアリングブロックアクスル ×2 フロントスプリング.022" ×2 アッパーボールサポート ×1 アッパーアームボール ×2 アッパーアームサポート ×2		

品番	品名/内容	★定価	★発送 手数料
TR190563	ターンバックルセット	3,200	200・ (一律)
	1.6"ターンバックル・ ×2 4-40 ボールエンド ×8 4-40x.900"ターンバックル ×4		
TR190564	リアアクスルシャフト	3,200	
	リアアクスルシャフト・ ×1 アクスルナット ×1		
TR190565	ボールデフセット	1,200	
	ベルヴィルワッシャー・ ×2 アクスルスペーサー .050" ×2 アクスルスペーサー .015" ×6 デフボール ×12 デフリング (D) ×2		
TR190566	レフトホイールハブ	2,000	
	4-40x1/4"キャップビス ×1 レフトホイールハブ ×1		
TR190567	ライトホイールハブ	1,700	
TR190568	ボールベアリングセット	5,800	
	1/4x3/8"ベアリング・ ×1 1/4x3/8"フランジベアリング ×4 1/8x5/16"フランジベアリング ×4		
TR190569	ハイトアジャスターセット	350	
TR190570	ボディポストセット	3,800	
	ボディポスト フロント・ ×2 ボディポスト リア ×2 ボディポストベース ×4 1/8"x1/4" Oリング ×8 ボディピン (ブルー) ×10 4-40x3/8"アルミサラビス BK ×4 4-40x5/16"アルミキャップビスBK ×4		
TR190571	フロントバンパーセット	1,700	
	ウレタンバンパー・ ×1 バンパーポスト ×1 フロントバンパー ×1		
TR190572	リアホイールワッシャー (2pcs)	600	
TR190573	アンテナセット	1,000	
	アンテナマウント・ ×1 アンテナ (キャップ&Oリング付) ×1 4-40x3/8"アルミサラビス BK ×1		
TR190574	トランスポンダーマウント	200	
TM1201	フロントホイール 1/12	550	
TM1202	リアホイール 1/12	650	

(注)このパーツリストの品番が、トリニティ社より供給される  
スペアパーツの最小単位となりますので、品番が設定  
されていないパーツ単体でのご購入は出来ません。

## オプションパーツ

★JAPANESE MARKET ONLY.

品番	品名	★定価	★発送 手数料
57768	ZEROフリクションスパーギヤ 100T	600	200・ (一律)
57733	パープルアルミサーボマウント	1,500	
RE1080	フロントスプリング .018 (0.46mm)	300	
RE1082	フロントスプリング .022 (0.56mm)	300	
RC5107	Copper バッテリーパー (28本入り)	1,500	
RC5108	Silver バッテリーパー (7本入り)	500	
RC4379EPNT	P94 WシヤンテブラシHi-Silver T無	600	
RC4383EP	P94 Wシヤンテブラシ Silver	600	
RC4380EP	P94 Wシヤンテブラシ Hard	600	

品番	品名	★定価	★発送 手数料
XR36	サーボセイバー	350	200・ (一律)
RC5005	シリコンコードセット (13)	500	
RC5006	シリコンコード (13) ブルー	450	
RC5007	シリコンコード (13) ブラック	450	
RC5008	シリコンコード (13) レッド	450	
RC4033S	ブラシスプリング (Heavy)	230	
RC4389S	ブラシスプリング (Medium Heavy)	230	
RC4028S	ブラシスプリング (Medium)	230	
RC4032S	ブラシスプリング (Light)	230	

## アクセサリパーツ

★JAPANESE MARKET ONLY.

品番	品名	★定価
616170	VISマッチドTEAM 4セルNi-MH3300 SANYO	10,800
616160	VISマッチドTEAM 4セルNi-MH3000 ULTRA METAL	9,800
616167	VISマッチドTEAMバラセルNi-MH3300 GOLD PEAK	12,500
616168	VISマッチドRACEバラセルNi-MH3300 GOLD PEAK	10,500
D5107	D5モデファイドモーター Single 7T	12,000
D5108	D5モデファイドモーター Single 8T	12,000
D5109	D5モデファイドモーター Single 9T	12,000
D5110	D5モデファイドモーター Single 10T	12,000
D5111	D5モデファイドモーター Single 11T	12,000
D5112	D5モデファイドモーター Single 12T	12,000
D5207	D5モデファイドモーター Double 7T	12,000
D5208	D5モデファイドモーター Double 8T	12,000
D5209	D5モデファイドモーター Double 9T	12,000
D5210	D5モデファイドモーター Double 10T	12,000
D5A107~12	D5スペアローター Single 7T~12T	各7,000
D5A207~10	D5スペアローター Double 7T~10T	各7,000
RC4114	TRINITY コミュテーターレイス3 PRO	26,500
56675-1	ダイヤモンドバイト (コミュテーターレイス用)	16,500
616006	コミュテータークリーナーペン	900
TMF1000	モータータイミングジグ&ブレードインスタンド	3,200
TMF1002	プレジジョンセットアップボード	5,000
RC6016	RED DOT アウトドアトラクション	1,100
616042	ZIP GRIP 2 タイヤトラクション	950
RC4062	Death Grip Foam Traction	900
56696	タイヤツイク 2000	900
56698	ロイヤルオイル	600
616041	フォーミュラ 2000	850
RC6050	パープルループ エキストラヘビー	250
RC6070	レッドループ ヘビー	250
RC6071	ホワイトループ ミディアム	250
RC6072	J. J. スーパーデフループ	1,000
56410	プレジジョンキャンパーゲージ	1,400

品番	品名	★定価
TRI39701	REFLEX12用T-310ボディ (Light Weight)	2,000
695024	1/12 ニッサンP35 GTP (Light Weight)	1,300
695025	1/12 Speed 8 LMP (Light Weight)	1,300
RC8105	TRINITY ボディリマー	3,500
RC7020	クワッドレンチ (3/16, 1/4, 11/32, 3/8)	700
RC5100	Real Time 2 バッテリーコンディショナー	5,800
RC5112	バッテリークーリングカースタンド	2,300
RC5790	1/12オンロード フォームスタンド	900
RC2063	プロレンチ .50"	1,300
RC2064	プロレンチ 1/16"	1,300
RC2065	プロレンチ 3/32"	1,400
RC2071	プロナットレンチ 3/16"	1,700
RC2075	プロナットレンチ 1/4"	1,700
RC9035	Team TOOL ポーチ	800
616020	チームTRINITY プロポバック	3,500
616021	TRINITY ウルトラモンスターバック	5,800
616021M	TRINITY モンスターモバイルバック	8,000
RC9036	TRINITY モーターバック	3,200
RC9037	TRINITY バッテリーバック	3,200
1776	ピットボックス	6,800
72102	エクセル プロ チャージャー Ver. 2.0	38,000
72727	エナジー10 (DC12V 安定化電源)	11,800
TM1234	TRC シアン1/12フロントホイール接着成型済	2,800
TD1221	TRC マゼンタ 1/12 フロント	1,500
TD1230	TRC ピンク 1/12 フロント	1,500
TD1231	TRC パープル 1/12 フロント	1,500
TD1241	TRC グリーン 1/12 リア	800
TD1242	TRC ブルー 1/12 リア	800
TD1250	TRC ホワイト 1/12 リア	1,700
TD1251	TRC グレー 1/12 リア	1,700
TD1252	TRC プラチニウム 1/12 リア	1,700
TD1253	TRC ピンク 1/12 リア	1,700

※アクセサリはお近くの販売店でお買い求め下さい。(通販不可)

京商株式会社

〒243-0034 神奈川県厚木市船子153 ●ユーザー相談室直通：TEL. 0462-29-4115

※相談室へのお問い合わせは：月曜～金曜（祝祭日を除く）10:00～18:00

※本書の無断複写（コピー）は禁じられています。

※製品改良のため、予告なく仕様を変更する場合があります。

メーカー指定の純正部品を使用して  
安全にR/Cを楽しみましょう。